



PRO900

LES AUTHENTIQUES DE LA CUISSON

SAUTEUSE BASCULANTES

NOTICE D'INSTALLATION

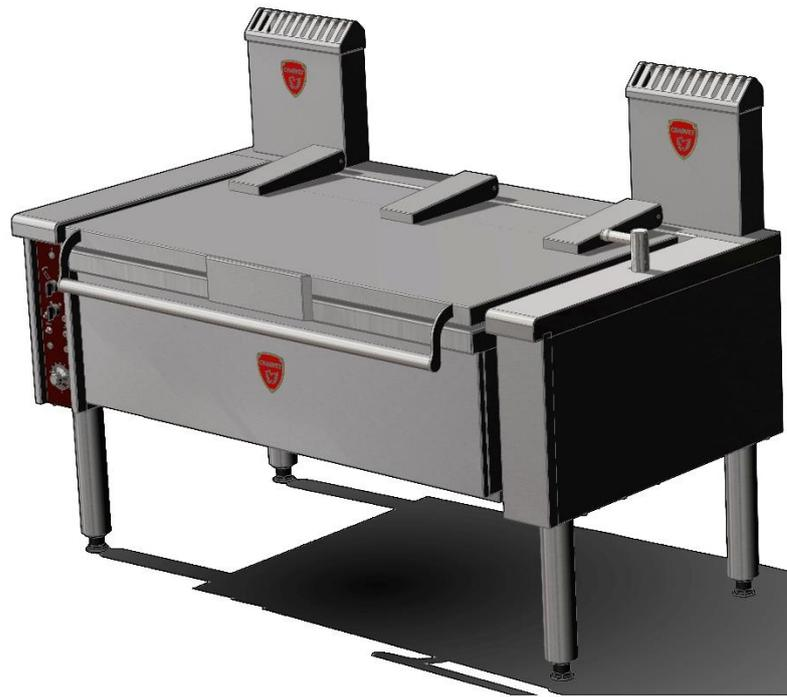

NOTICE D'INSTALLATION

FR_PRO900_G1SBE50-75-EL-AERO-REV. ---
Rédigé par LLA le 11/10/23
Révisé par --- le

APPLICABLE A :

V02964	V02972	V03014	V03012	

SOMMAIRE

INTRODUCTION	1
1. AVANT-PROPOS	1
2. CONTACTS UTILES	1
3. GARANTIE	1
4. RESTRICTIONS D'USAGE	1
5. RECYCLAGE DE L'APPAREIL EN FIN DE VIE	1
INSTALLATION	2
1. GENERALITES	2
2. MANUTENTIONS	2
3. INSTALLATION	2
4. MONTAGE ET PRECAUTIONS SPECIFIQUES	2
5. MONTAGE DE LA MITRE (APPAREILS GAZ SEULEMENT)	2
6. PLAQUETTE SIGNALETIQUE	3
RACCORDEMENT ÉLECTRIQUE	4
1. AVANT RACCORDEMENT ELECTRIQUE	4
2. RACCORDEMENT ELECTRIQUE	4
3. APRES RACCORDEMENT	4
RACCORDEMENT GAZ	5
1. AVANT RACCORDEMENT	5
2. RACCORDEMENT GAZ	5
3. CONTROLES APRES RACCORDEMENT	5
RACCORDEMENT EAU	5
PREMIÈRE MISE EN SERVICE	6
1. GENERALITES	6
2. PANNEAU DE COMMANDE	6
3. UTILISATION NORMALE	7
3.1. Basculement à vérin fig.7 et 8	7
3.2. Sécurité de basculement de cuve fig.10	7
3.3. Régulation par doseur d'énergie	7
4. MISE HORS SERVICE	7
RÉGLAGES – MAINTENANCE	8
1. VERIFICATIONS PERIODIQUES	8
2. DEPOSE DU PANNEAU DE COMMANDE	8
3. CONTROLE DE LA PRESSION	9
4. REGLAGE DE LA COMBUSTION (INJECTEURS, APPORT EN AIR)	10
4.1. Tableaux de réglage	10
4.2. Procédure de remplacement des injecteurs et réglages de la bague d'air	10
5. REGLAGE DE LA CHARNIERE	10
SCHÉMAS ÉLECTRIQUES	11
VUES ECLATEES	15
1. VUE ECLATEE DU SYSTEME DE BASCULEMENT VERIN ELECTRIQUE	15
2. VUES DES DIFFERENTS BRULEURS	16
3. VUE DE LA CHARNIERE DE COUVERCLE	17
PIÈCES DE PREMIÈRE NÉCESSITÉ	18



HISTORIQUE DES RÉVISIONS

Indice de révision	Auteur de la révision	Date de la révision	Nature de la révision



INTRODUCTION

1. AVANT-PROPOS

Nous vous remercions d'avoir choisi les équipements Charvet pour votre installation. Nos équipements sont conçus et fabriqués en France par nos équipes, engagées à la poursuite de cinq objectifs : La robustesse, la performance, l'hygiène, l'ergonomie, et la sécurité.

Si toutefois, et malgré notre engagement et nos efforts, vous rencontriez un problème avec l'un de nos produits, notre service après-vente est à votre écoute.

2. CONTACTS UTILES

Pour toute information, ou demande d'ordre commerciale :

✉ info@charvet.fr

☎ +33 (0) 4 76 06 64 22

Pour toute demande d'assistance technique, notre SAV :

✉ sav@charvet-sa.fr

☎ +33 (0) 4 76 06 64 22

3. GARANTIE



INFORMATION

La garantie est portée sur le contrat de vente. Pour toute installation, ou intervention sous garantie, s'adresser à un revendeur agréé. Par ailleurs, nous vous rappelons que la garantie CHARVET ne couvre pas les détériorations imputables à une mauvaise installation, utilisation ou à un entretien inadéquat. Merci de bien vouloir lire cette notice dans son intégralité.

4. RESTRICTIONS D'USAGE



INFORMATION

Cet appareil ne doit être utilisé que par des personnes qualifiées. Il convient que l'installateur dispense une formation à l'utilisation de l'appareil à l'issue de l'installation. Cette formation doit donner lieu à la remise de la notice d'utilisation de l'appareil à l'utilisateur final.

La société CHARVET rappelle par ailleurs que ses appareils ne sont pas conçus pour être utilisés par des personnes aux capacités physiques, sensorielles, ou intellectuelles réduites, à moins que ces dernières soient sous la surveillance d'une personne engageant sa responsabilité et pouvant garantir leur sécurité.

5. RECYCLAGE DE L'APPAREIL EN FIN DE VIE



INFORMATION

Exclusivement pour la France :

Conformément au décret n°2014-928 du 19 Août 2014, relatif à l'élimination des déchets et équipements électriques et électroniques, la société Paul CHARVET assure l'organisation et le financement de la collecte et du traitement des EEEs professionnels mis sur le marché à partir du 13.08.2005. À ce titre, la société CHARVET adhère à ECOLOGIC, éco-organisme agréé par l'état.

Modalités de prise en charge :

En fin de vie, le matériel devra être palettisé et mis à disposition du transporteur sur un lieu accessible. Sauf circonstances exceptionnelles, le matériel ne devra pas avoir été démantelé, même partiellement. Dans le cas contraire, la société CHARVET se réserve le droit de refacturer les coûts de traitement et de prise en charge. Par ailleurs, toutes les demandes inférieures à 500 Kgs devront faire l'objet, soit d'un apport volontaire à un point de collecte, soit d'un enlèvement chez l'utilisateur final qui sera à sa charge en dessous de 500 Kgs.

Pour toute demande d'enlèvement :



www.e-dechet.com

+33 (0) 1 30 57 79 14

INSTALLATION

1. GENERALITES

Il est impératif que l'installation soit réalisée par un installateur qualifié. Ce dernier procédera à l'installation du matériel dans les règles de l'art, en se conformant aux instructions de cette notice et aux réglementations locales.

Lors de l'installation, une attention toute particulière doit être accordée aux réglementations en matière de prévention incendie de l'établissement concerné.

2. MANUTENTIONS

Pour toute manutention, laisser l'appareil sur son socle en bois jusqu'à implantation définitive. Déballer et vérifier le bon état de l'appareil.



AVERTISSEMENT

En cas d'avarie :

En cas d'avarie, il convient de porter des réserves par écrit sur le bordereau de livraison et de les confirmer au plus tard sous 48 heures par lettre recommandée avec accusé de réception auprès du transporteur.

3. INSTALLATION

L'appareil doit impérativement être placé sous une hotte d'extraction fonctionnelle. S'il doit être placé près d'un mur, d'une cloison, d'un meuble ou de bordures décoratives, ces éléments doivent être faits d'un matériau non combustible.

Si ce n'est pas le cas, ils doivent être recouverts d'un matériau approprié, bon isolant thermique et non combustible. En cas de doute sur la nature des matériaux à proximité de l'appareil, disposer ce dernier à 20 centimètres du mur minimum.

4. MONTAGE ET PRECAUTIONS SPECIFIQUES

L'appareil doit obligatoirement être mis de niveau avant utilisation. Afin d'effectuer ce réglage, il est possible de régler chaque pied (ou boulon de réglage pour les appareils à monter sur socle maçonné) individuellement.

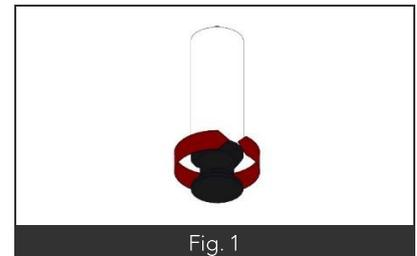

Fig. 1

5. MONTAGE DE LA MITRE (APPAREILS GAZ SEULEMENT)

Nos appareils gaz, de type A, ne doivent pas être raccordés à un conduit d'évacuation des produits de combustion. Cela implique le montage d'une mitre, fournie avec l'appareil. Pour se faire, il suffit de :

- Fixer la mitre d'évacuation des produits de combustion sur le dessus de l'appareil, s'assurer que rien n'obture le conduit. (intérieur/extérieur)
- Desserrer les deux vis (Figure 2 rep 4) afin de faire descendre les crochets de fixation (Figure 2 rep 3) situées sous la mitre du côté droit et gauche.
- Placer la mitre au-dessus de son logement (Figure 2 rep 2), glisser les crochets de fixation sous le dessus (Figure 2 rep 5)
- Resserrer les vis (Figure 2 rep 4) pour sécuriser le positionnement de la mitre.

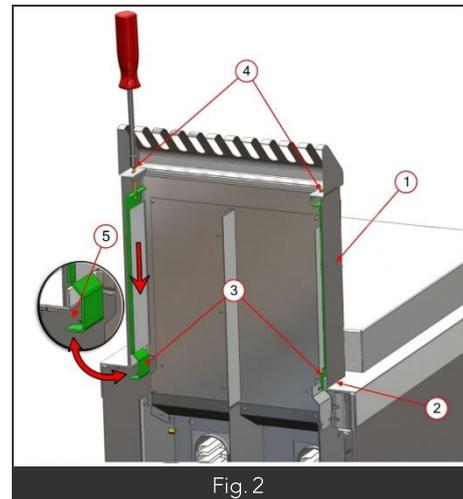

Fig. 2



AVERTISSEMENT

Il est impératif de monter la ou les mitres d'origines, livrées avec l'appareil.

Par ailleurs, le dispositif d'accroche de la mitre permettant un certain débattement, il convient de vérifier son bon alignement avec le conduit d'évacuation des produits de combustion interne à l'appareil.

6. PLAQUETTE SIGNALÉTIQUE

Chaque appareil dispose d'une plaque signalétique. Son emplacement diffère en fonction de la configuration de l'appareil :

- Sur ces modèles de sauteuse la plaque signalétique se trouve sur la face avant de l'appareil.

		CHARVET S.A.	
		38850 CHARAVINES	
Réf	<input type="text"/>		
Code	<input type="text"/>	Type	<input type="text"/>
N°FC	<input type="text"/>	Pays	<input type="text"/>
N°OF	<input type="text"/>	Rep	<input type="text"/>
Cat.	<input type="text"/>		
Gaz	<input type="text"/>		
P (mbar)	<input type="text"/>		
ΣQn (kW)	<input type="text"/>		
ΣVn (m³/h)	<input type="text"/>		
ΣMn (kg/h)	<input type="text"/>		
U	<input type="text"/>	Hz	<input type="text"/>
IP	<input type="text"/>		
P	<input type="text"/>	kW	<input type="text"/>
CE	1312- ..	<input type="text"/>	
UK CA	0086- ..	<input type="text"/>	
MADE IN FRANCE			

Fig. 2

RACCORDEMENT ÉLECTRIQUE



AVERTISSEMENT

Consignes relatives au raccordement électrique de l'appareil :

- Ne pas intervenir sur des câbles alimentés.
- L'appareil doit être obligatoirement relié à la terre.
- Utiliser des câbles normalisés 245 IEC 57 ou 245 IEC 66 (Ou autres câbles présentant des caractéristiques similaires).
- S'assurer que l'installation fixe de l'utilisateur comporte un dispositif à coupure omnipolaire ayant une distance d'ouverture des contacts assurant une coupure complète dans les conditions de catégorie de surtension III, en conformité avec la norme EN 60335 – I.
- En cas de détérioration du câble il est impératif de faire intervenir une personne qualifiée pour procéder à son remplacement.
- Ne jamais mettre en service avec une cuve vide.
- Ne jamais utiliser l'appareil comme friteuse.

Dans le cas d'un appareil mobile, relié au réseau par une prise de courant :

- La fiche est dimensionnée au regard de la puissance de l'appareil. Si nécessaire, la remplacer par une prise présentant les mêmes caractéristiques.
- Lors de l'utilisation, il est nécessaire que la prise de courant reste accessible en permanence.

1. AVANT RACCORDEMENT ELECTRIQUE

Avant de procéder au raccordement électrique de l'appareil, il convient de :

- Localiser la position du câble de raccordement électrique, et de la borne de liaison équipotentielle.
- Vérifier que la ligne électrique destinée à alimenter l'appareil soit hors tension le temps de procéder au raccordement de l'appareil.
- S'assurer que la tension électrique du réseau soit compatible avec la tension et la puissance requises par l'appareil.

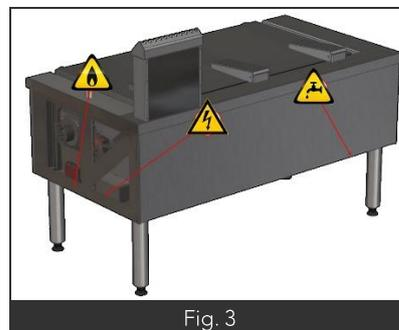

Fig. 3

2. RACCORDEMENT ELECTRIQUE

Raccorder la canalisation électrique fixe de l'installation au circuit électrique de l'appareil par l'intermédiaire du câble de raccordement.

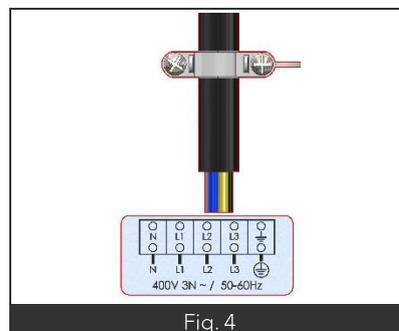

Fig. 4

Équipotentialité :

L'appareil doit être inclut dans un système équipotentiel dont le fonctionnement doit être vérifié, conformément à la réglementation en vigueur dans le pays d'installation. Raccorder la borne d'équipotentialité, dont l'emplacement est repéré par le symbole normalisé CEI60417-502 2002-10 (Représentation ci-contre).

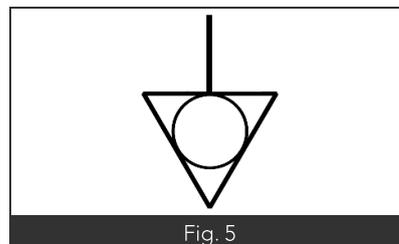

Fig. 5

3. APRES RACCORDEMENT

Après avoir raccordé l'appareil, il convient de s'assurer du bon serrage des câbles au bornier, mais également de la bonne mise à la terre du système.

RACCORDEMENT GAZ



AVERTISSEMENT

Consignes relatives au raccordement de l'appareil au gaz :

- L'appareil doit être installé dans les règles de l'art, ou à défaut, en conformité avec les normes de références ou instructions de cette notice.
- Cet appareil de type A ne doit pas être raccordé à un conduit d'évacuation des produits de combustions.
- Le local d'installation de cet appareil doit être suffisamment aéré, et équipé d'un système d'extraction mécanique des gaz brûlés.
- Attention au débit d'air neuf requis (exprimé en m³/h) qui doit être de 2 x P_n (Puissance nominale en kW).
- Interposer une vanne de barrage gaz entre l'appareil et la canalisation fixe de l'utilisateur. Cette vanne doit être accessible en permanence.

1. AVANT RACCORDEMENT

Avant de procéder au raccordement gaz de l'appareil, vérifier :

- La propreté de la canalisation.
- La dimension de la canalisation, afin de minimiser les pertes de charge. Le diamètre du tuyau est fonction de la puissance de l'appareil, de la pression du gaz, et du parcours (Longueur, nombre de coudes).
- Le type de gaz utilisé : Vérifier que l'appareil est réglé pour le type de gaz distribué dans l'installation (Nature/pression). Ces indications sont portées sur l'étiquette à proximité du raccordement gaz.
- Que le débit d'air neuf pour l'apport en air de combustion est suffisant (Voir tableau ci-dessous).

Code appareil	Type appareil	Puissance (kW)	Débit d'air neuf requis (En m ³ /h)
V02964	PRO900G1SBE50AERO	25	50
V02972	PRO900G1SBE75AERO	37.5	75
V03014	PRO900G1SBE50AERO-EL	25	50
V03012	PRO900G1SBE75AERO-EL	37.5	75

2. RACCORDEMENT GAZ

Connecter l'appareil au gaz, via le raccord fileté M1/2" situé à l'arrière de l'appareil

Remarque : Un raccordement par flexible est possible sous réserve que ce dernier soit homologué selon les conditions du pays d'installation et adapté à la nature de gaz employé. La longueur de ce flexible est limitée à 1.50m.

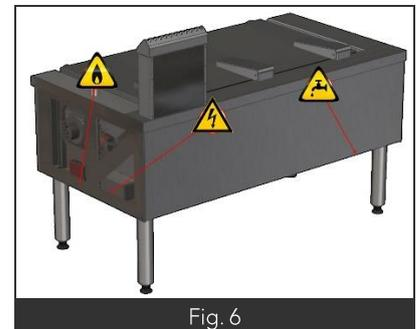

Fig. 6

3. CONTROLES APRES RACCORDEMENT

Après raccordement, contrôler :

- L'étanchéité du circuit jusqu'à la rampe porte-robinets gaz.
- La pression de l'appareil en fonctionnement (Voir section « Réglages – Maintenance » ci-dessous).
- L'aspect de la flamme.
- Le bon fonctionnement de l'appareil.

RACCORDEMENT EAU

Si l'appareil est équipé d'un rejet ou d'un mélangeur, le raccordement doit être effectué sur l'attente eau à l'arrière de l'appareil. Ces derniers se trouvent à l'endroit indiqué sur le plan de réservation. (Fig.6)

Il en va de même pour les évacuations d'eau. Le raccordement en eau du robinet mélangeur en option sur la sauteuse se fait par le côté gauche.

PREMIÈRE MISE EN SERVICE

1. GENERALITES

À l'issue de l'installation, il convient de retirer tous les films plastiques de protection, puis de procéder à un essai de chaque fonction de l'appareil, merci de vous reporter au paragraphe « Utilisation normale » de la notice d'utilisation.

Si l'essai est concluant, il convient de procéder à un nettoyage complet de l'appareil, selon les instructions données dans le paragraphe « Nettoyage » de la notice d'utilisation avant livraison du chantier au client final.

La livraison du chantier doit également donner lieu à la remise de la notice d'utilisation de chaque appareil à l'utilisateur ou à la personne en charge.

2. PANNEAU DE COMMANDE

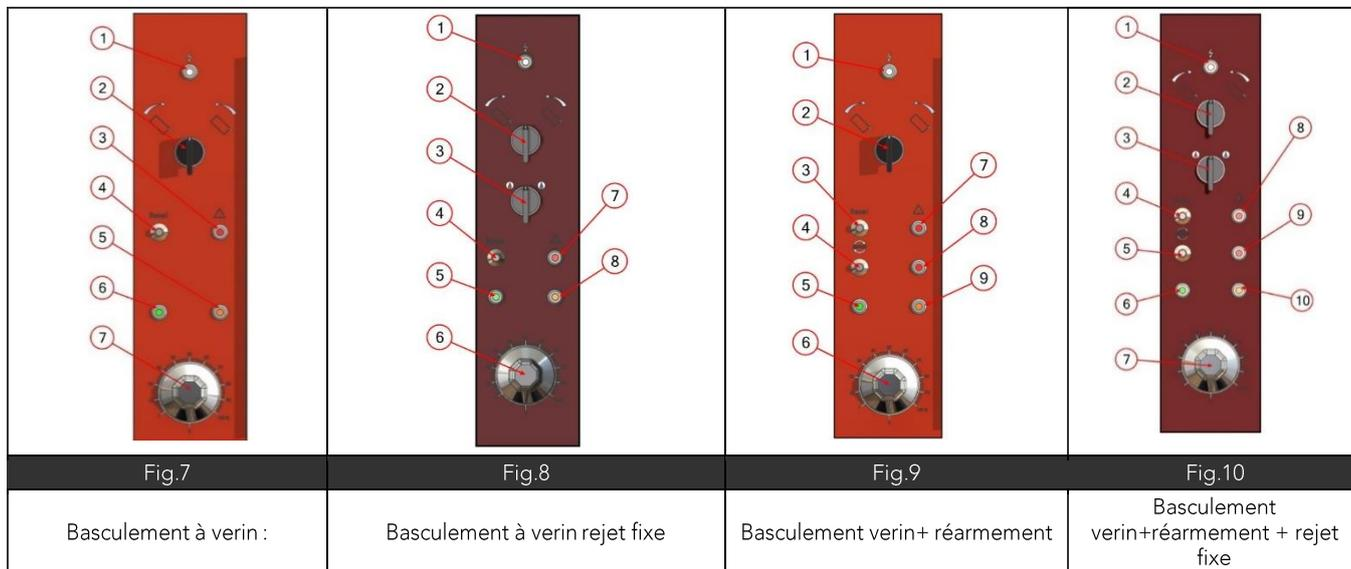

Nomenclature fig.7

Nomenclature fig.9

Rep.	Désignation Basculement vérin	Rep.	Désignation Basculement vérin + réarmement
1	Voyant blanc présence tension	1	Voyant blanc présence tension
2	Commande de basculement	2	Commande de basculement
3	Voyant rouge défaut gaz	3	Bouton poussoir reset
4	Bouton poussoir reset	4	Bouton poussoir restart
5	Voyant ambre en chauffe	5	Voyant vert mise en service
6	Voyant vert mise en service	6	Manette doseur
7	Manette doseur	7	Voyant rouge défaut gaz
		8	Voyant rouge réarmement
		9	Voyant ambre en chauffe

Nomenclature fig.8

Nomenclature fig.10

Rep.	Désignation Basculement vérin et rejet fixe	Rep.	Désignation basculement vérin+réarmement + rejet fixe
1	Voyant blanc présence tension	1	Voyant blanc présence tension
2	Commande de basculement	2	Commande de basculement
3	Commande d'eau chaude / Froide	3	Commande d'eau chaude / Froide
4	Bouton poussoir reset	4	Bouton poussoir reset
5	Voyant vert mise en service	5	Bouton poussoir restart
6	Manette doseur	6	Voyant vert mise en service
7	Voyant rouge défaut gaz	7	Manette doseur
8	Voyant ambre en chauffe	8	Voyant rouge défaut gaz
		9	Voyant rouge réarmement
		10	Voyant ambre en chauffe

3. UTILISATION NORMALE

- La cuve étant en position horizontale.
- Remplir la cuve (un peu en-dessous du niveau maxi).
- Tourner la manette du doseur d'énergie sur la position désirée.
- Le voyant vert s'allume (allumage brûleur).
- Lors que le voyant ambre s'allume (le brûleur est en fonctionnement).

3.1. Basculement à vérin fig.7 et 8

- Le basculement de la cuve s'effectue par un commutateur de montée descente avec vérin électrique. Et un commutateur de rejet d'eau.

3.2. Sécurité de basculement de cuve fig.10

- La sécurité de basculement comprend un microcontact de fin de course n'autorisant la mise en chauffe que lorsque la cuve est en butée en position cuisson.

3.3. Régulation par doseur d'énergie

- Régulation de la chauffe par doseur d'énergie de 0 à 100%.
- La sécurité de surchauffe par thermostat 300° à réarmement automatique.
- Ces trois organes agissent sur une électrovanne gaz coupant l'alimentation du brûleur.
- L'alimentation est alors rétablie automatiquement aussitôt que nécessaire.

4. MISE HORS SERVICE

- Ramener les manettes sur la position « 0 » arrêt.
- En fin de journée couper l'alimentation gaz et réseau électrique.

RÉGLAGES – MAINTENANCE



AVERTISSEMENT

Consignes relatives aux opérations de maintenance sur un appareil électrique ou mettant en œuvre l'énergie électrique :

Avant toute intervention :

- Déconnecter l'appareil de son alimentation au disjoncteur.
- Vérifier l'absence de tension à l'aide d'un dispositif de vérification approprié.

Les règles édictées dans la section « Raccordement électrique » restent applicables. Par ailleurs, toutes les opérations de maintenance indiquées ci-dessous doivent être réalisées après mise hors tension de l'appareil.

Sauf mention contraire explicite, les essais consécutifs au remplacement d'une pièce ne doivent être réalisés qu'une fois l'appareil remonté dans sa configuration d'usine.



AVERTISSEMENT

Consignes relatives aux opérations de maintenance ou de réglage sur un appareil gaz ou mettant en œuvre l'énergie gaz :

- Il est impératif d'interrompre l'alimentation de l'appareil en gaz en cas d'intervention sur l'une des pièces du circuit gaz de l'appareil (Utiliser la vanne de barrage prévue à cet effet). Cette consigne ne s'applique pas aux opérations nécessitant la présence de gaz dans le système (Ex. : Contrôle de la pression).
- Bien que nos appareils soient pré-réglés selon les caractéristiques du réseau gaz au lieu d'installation (Nature de gaz, pression de gaz attendue), des ajustements du réglage d'air peuvent s'avérer nécessaire lors de l'installation.
- Lors du contrôle de la pression, merci d'effectuer votre mesure sur les prises de pression de rampes et non des robinets.

Les règles édictées dans la section « Raccordement gaz » restent applicables. Par ailleurs, toutes les opérations de maintenance indiquées ci-dessous doivent être réalisées après fermeture de la vanne de barrage alimentant l'appareil.

Sauf mention contraire explicite, les essais consécutifs au remplacement d'une pièce ne doivent être réalisés qu'une fois l'appareil remonté dans sa configuration d'usine.

1. VERIFICATIONS PERIODIQUES

Dans des conditions normales d'utilisation, il est recommandé de réviser l'appareil une fois par an. Cette révision devra, en plus du contrôle du fonctionnement général de l'appareil, inclure à minima :

- La vérification du bon état général des composants électriques et mécaniques.
- La vérification de l'aspect des câbles et connexions (Aspect, serrage).
- La vérification des organes de régulation et sécurité.
- La réalisation d'un graissage des robinets gaz

2. DEPOSE DU PANNEAU DE COMMANDE

- Dévisser les vis situées à chaque extrémité du panneau. (Rep1 et 2)
- Enfin tirer vers soit pour le déposer le capot de commande.
- Raccordement Gaz, Eau, Electrique, Rep A compteur d'eau.

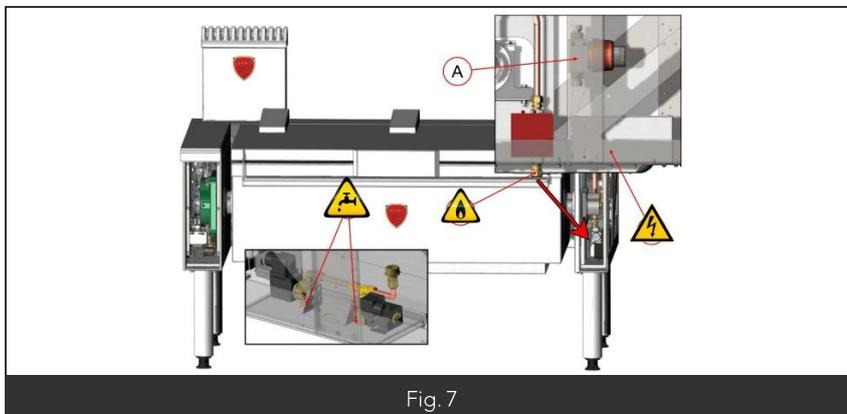

Fig. 7

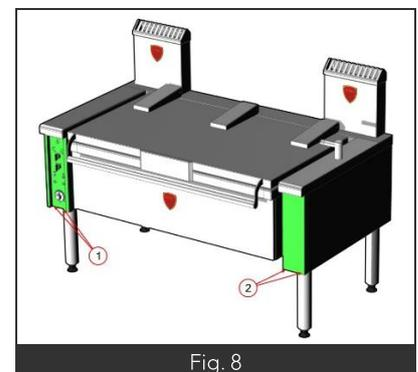

Fig. 8

3. CONTROLE DE LA PRESSION

Le contrôle de pression du gaz doit être réalisé par du personnel qualifié à l'issue de l'installation de l'appareil. En effet, une pression de gaz trop faible peut avoir une incidence sur le fonctionnement de l'appareil pouvant se traduire par des performances dégradées (Puissance réelle du foyer inférieure à la puissance annoncée, rendement insatisfaisant, ...), voire, dans certains cas, le dysfonctionnement complet de l'appareil (Le foyer ne s'allume pas).

En cas de dysfonctionnement sur la partie gaz d'un appareil, il est possible que notre service après-vente vous demande d'effectuer un relevé de la pression du gaz.

Le paragraphe suivant décrit le mode opératoire à suivre afin de réaliser une mesure pertinente de pression sur votre appareil.

- La vanne gaz (Figure I) se trouve derrière le panneau de façade (Figure H)
- Déposer le capot de commande (Figure G rep 1 et 2)
- Déposer le capot de façade (Figure H rep 3 et 4)
- Contrôle de la pression d'entrée : (In)
 - Enlever la vis (Figure G Rep 6) puis brancher le manomètre sur la prise de pression Rep In.
 - Mettre l'appareil en fonctionnement (en débit maxi)
 - Vérifier vos mesures (Tableau 2), arrêter l'appareil, resserrer la vis.
- Contrôle de la pression de sortie (Out) :
 - Enlever la vis (Rep 5) puis brancher le manomètre sur la prise de pression. Rep Out.
 - Mettre l'appareil en fonctionnement (en débit maxi)
 - Vérifier vos mesures (Tableau 2), arrêter l'appareil, resserrer la vis.

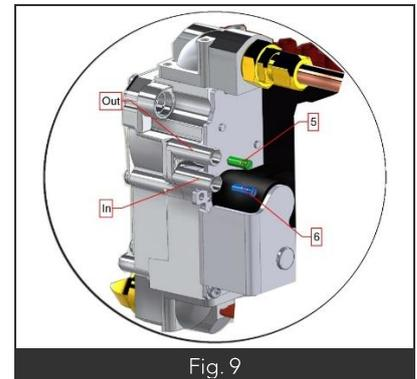

Fig. 9



INFORMATION

Astuce :

La prise de pression peut également servir d'orifice de purge pour le circuit gaz avant la mise en service de l'appareil.

4. REGLAGE DE LA COMBUSTION (INJECTEURS, APPORT EN AIR)

4.1. Tableaux de réglage

SAUTEUSE 50DM2 Gaz de référence sous pression nominale	Repère gravé sur l'injecteur		Réglage d'air (mm)		Débit réduit
	Brûleur principal	Veilleuse	Brûleur principal	Veilleuse	
G 20 : Pn = 20 mbar	390	∅	1	∅	23.44
G 31 : Pn = 37 mbar	2.50	∅	15	∅	26.79

SAUTEUSE 80DM2 Gaz de référence sous pression nominale	Repère gravé sur l'injecteur		Réglage d'air (mm)		Débit réduit
	Brûleur principal	Veilleuse	Brûleur principal	Veilleuse	
G 20 : Pn = 20 mbar	2x3.30	0.40	6	∅	37.5
G 31 : Pn = 37 mbar	2x2.25	0.20	8	∅	37.5

4.2. Procédure de remplacement des injecteurs et réglages de la bague d'air

- Retirer le capot bas vous aurez accès au brûleur.
- Débloquer la bague d'air et reculer la pour accéder à l'injecteur.
- Changer l'injecteur (avec une clé à œil de 12mm).
- Régler la distance « d » re bloquer la bague d'air (avec une clé plate de 7mm).

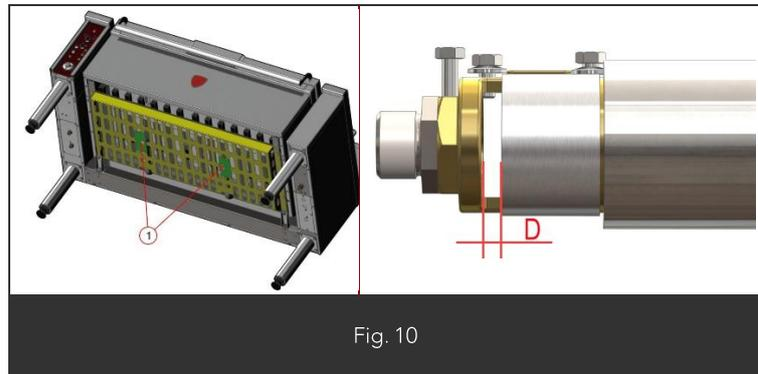

5. REGLAGE DE LA CHARNIERE

- Déposer le capot de la charnière en dévissant les 2 vis poêlier situées aux extrémités du capot (Fig8 Rep1) et en le tirant vers le haut.
- Le réglage de la charnière s'effectue par serrage ou desserrage de la vis (Fig8 Rep2)

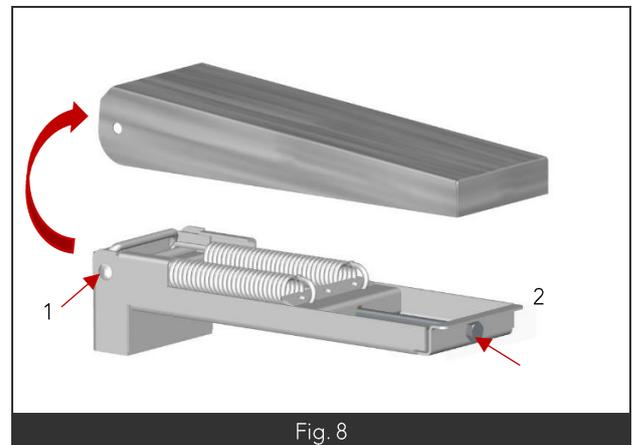

SCHÉMAS ÉLECTRIQUES



Schéma électrique n° : SCE0315
 Indice dernière révision : A
 Auteur dernière révision : PRT
 Date dernière révision : 17/12/2020



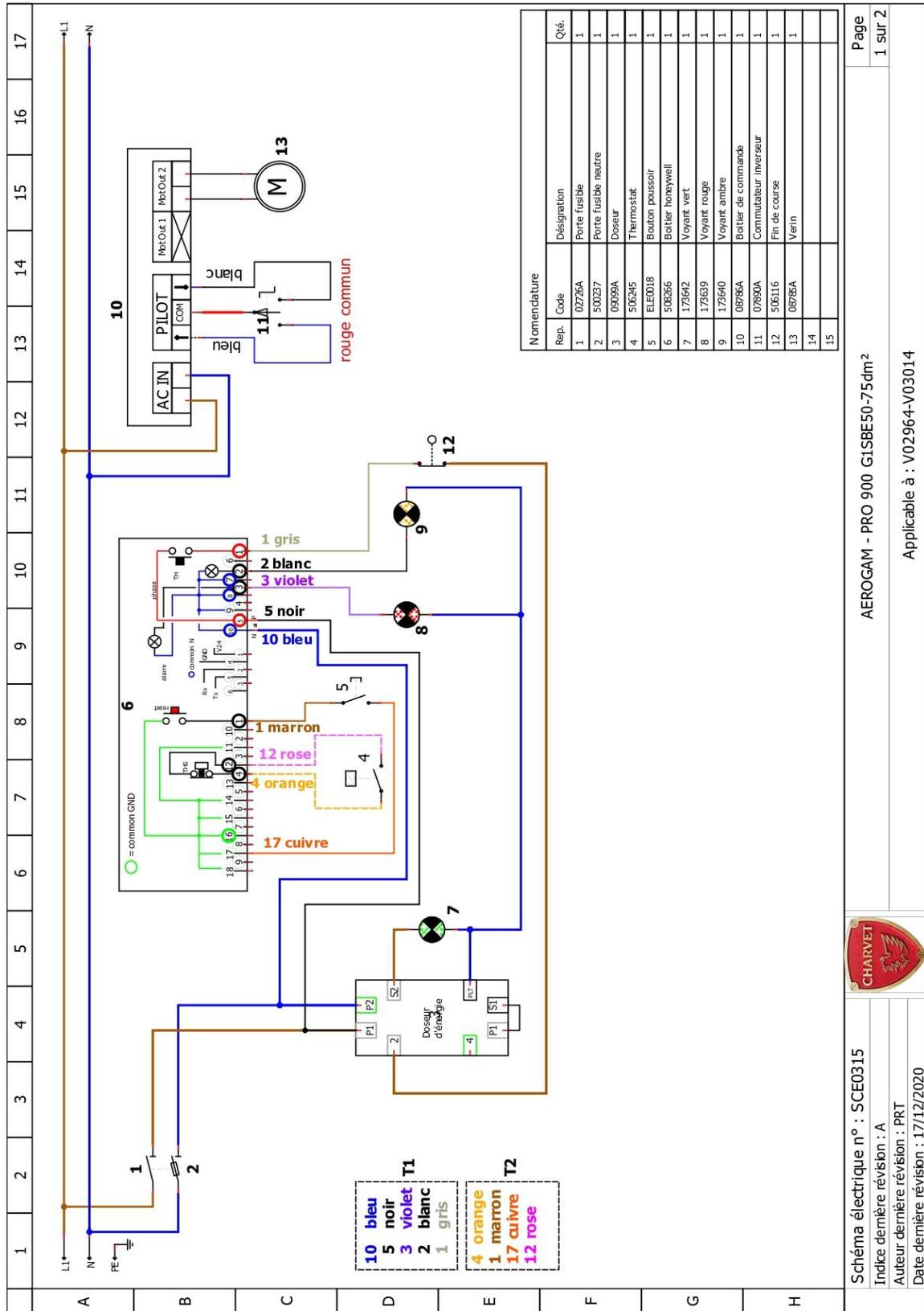
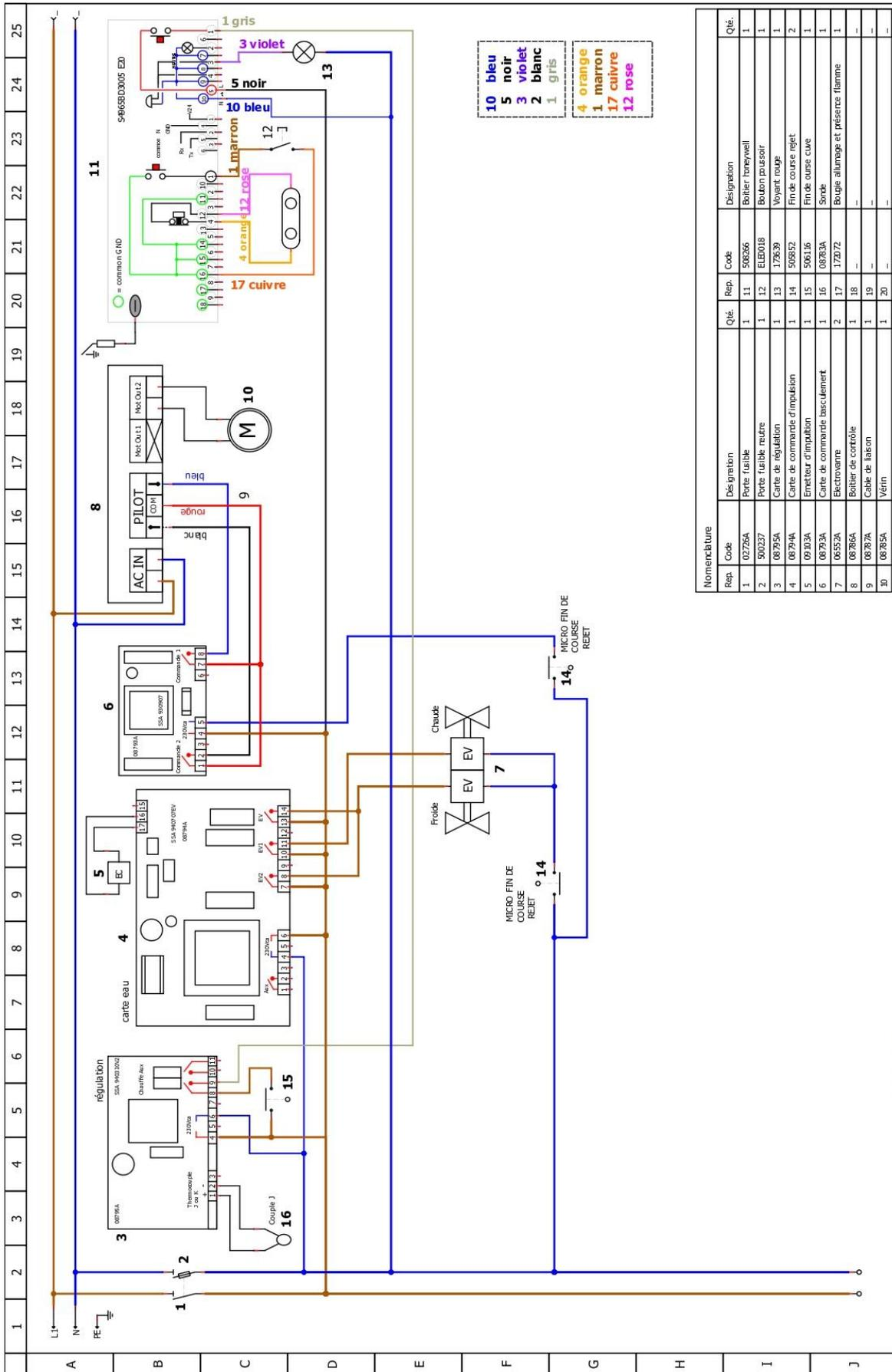

- 10 bleu
 - 5 noir
 - 3 violet
 - 2 blanc
 - 1 gris
- 4 orange
 - 1 marron
 - 17 cuivre
 - 12 rose

Nomenclature		Rep.	Code	Désignation	Qté.	Rep.	Code	Désignation	Qté.
1	027264	1	11	Boîte fusible	1	56286	11	Boîte fusible	1
2	500237	1	12	Porte fusible neutre	1	ELB0018	12	Bouton poussoir	1
3	06795A	1	13	Carte de régulation	1	172639	13	Voyant rouge	1
4	06794A	1	14	Carte de commande d'impulsion	1	506852	14	Fin de course ejet	2
5	09303A	1	15	Emetteur d'impulsion	1	566116	15	Fin de course cue	1
6	06793A	1	16	Carte de commande basculement	1	08283A	16	Sonde	1
7	06552A	2	17	Electrovanne	2	172072	17	Bougie allumage et présence flamme	1
8	06786A	1	18	Boîtier de contrôle	1	---	18	---	---
9	06787A	1	19	Cable de liaison	1	---	19	---	---
10	06785A	1	20	Vérin	1	---	20	---	---

PRO 900 - AEROGAM G1SBE 50 - 75 dm² ELECTRONIQUE

Applicable à : V02972 V03012 + (option V02696)

Schema électrique n° : SCE0316

Indice dernière révision : ---

Auteur dernière révision : PRT

Date dernière révision : 06/01/2021

Page 1 sur 2



VUES ECLATEES

1. VUE ECLATEE DU SYSTEME DE BASCULEMENT VERIN ELECTRIQUE

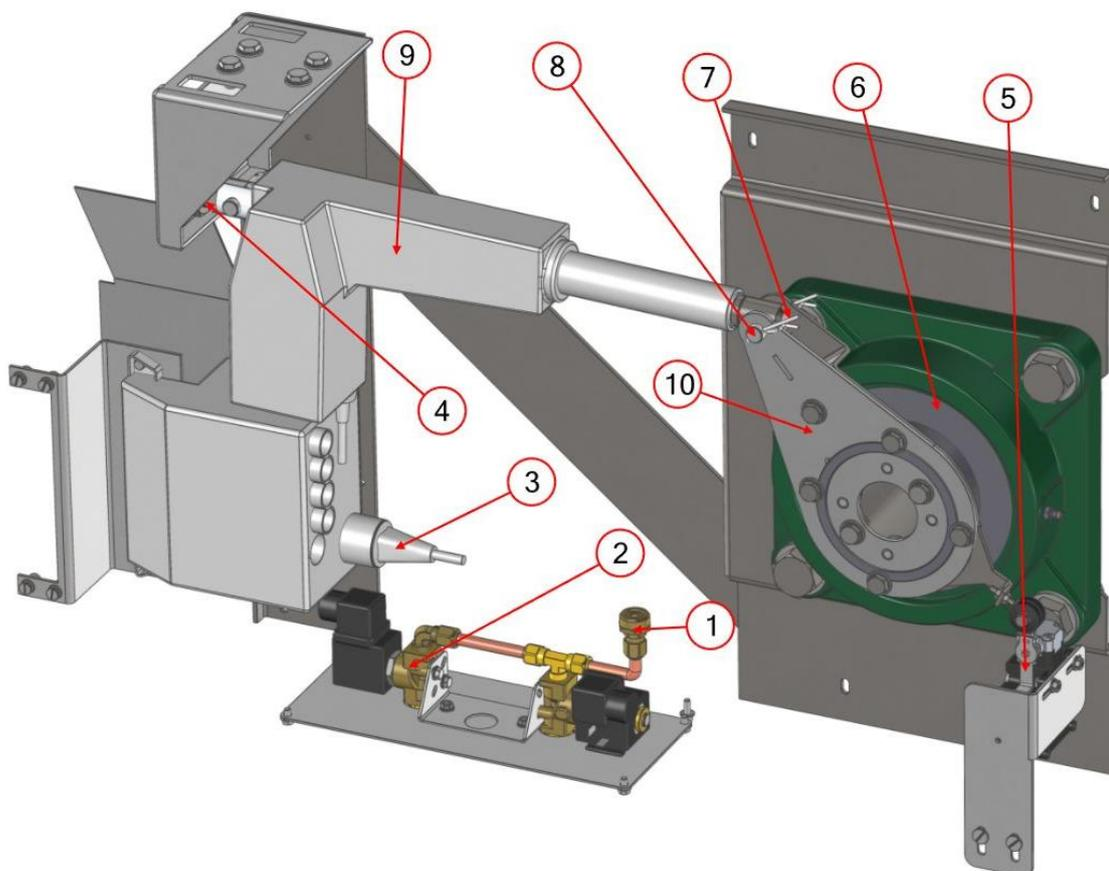

Rep	Désignation	Code	Rep	Désignation	Code
01	Ensemble trappe électrovanne	168220	10	Bras de rotation	168356
02	Electrovanne 2 voies	06552A			
03	Vérin Electrique	08785A			
04	Chape Vérin	505441			
05	Commutateur de position de sécurité	506116			
06	Palier basculement cuve	09104A			
07	Goupille beta	08269A			
08	Axe avant vérin	500219			
09	Vérin Electrique	08785A			

2. VUES DES DIFFERENTS BRULEURS

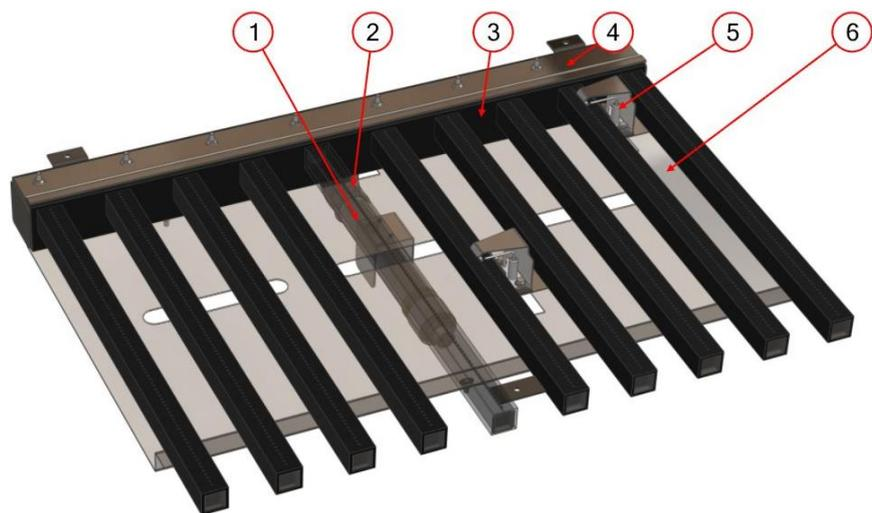

Fig1

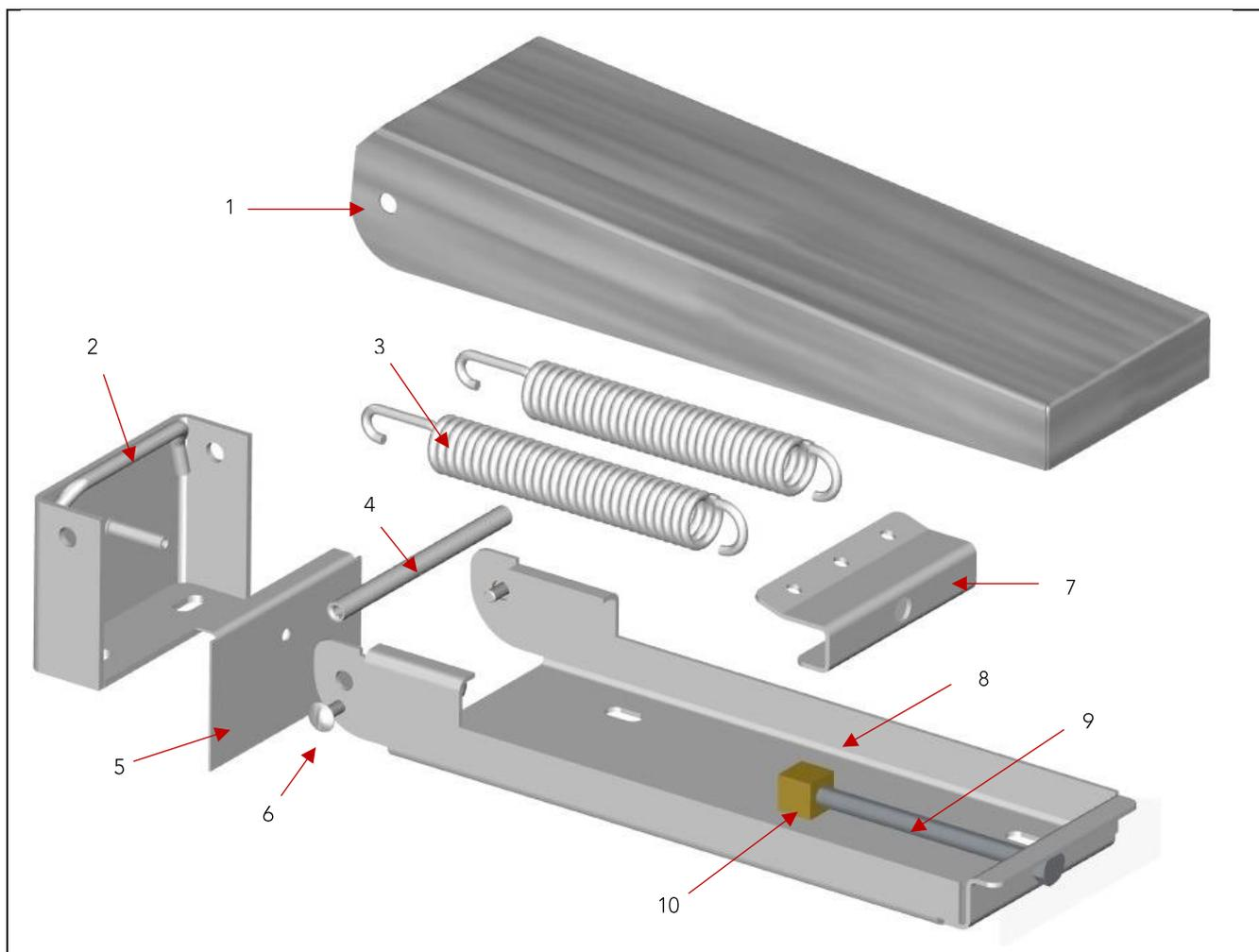

Fig2

- Fig1 brûleur avec 1 sortie venturi (Fig1 représentation du brûleur de la sauteuse 50dm²)
- Fig2 brûleur avec 2 sorties venturi (Fig2 représentation du brûleur de la sauteuse 75 Aerodm²)

Repère	Code	Désignation 50dm ²	Repère	Code	Désignation 75AERO dm ²
01	185385	Venturi brûleur	01	185385	Venturi brûleur
02	07511A	Coude réduit F33x42-F26x34	02	07511A	Coude réduit F33x42-F26x34
03	103936	Ensemble brûleur	03	168401	Ensemble brûleur
04	104619	Barette inter allumage	04	168400	Barette inter allumage
05	505401	Bougie d'allumage	05	505401	Bougie d'allumage
06	177219	Isolation brûleur	06	176261	Isolation brûleur

3. VUE DE LA CHARNIERE DE COUVERCLE



Repère	Code	Désignation
01	F07028	Dessus de charnière
02	F01634	Talon de charnière (plusieurs hauteurs possibles 4, 6, ou 7cm)
03	09017A	Ressort de charnière de marmite
04	04267A	Axe inox de charnière
05	F08978	Cache talon de charnière
06	01253A	Vis poêlier fendue
07	F07801	Tirant de charnière
08	F07030	Renfort de charnière
09	07204A	Vis filetée
10	01256A	Ecrou laiton carré
	F01638	Ensemble complet de charnière

PIÈCES DE PREMIÈRE NÉCESSITÉ

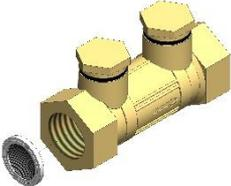
Code	Désignation	Visuel
508267	Vanne gaz	
508266	Boîtier électrique d'allumage	
168259	Charnière complète	
04118A	Ressort de charnière	
168258	Talon de charnière (4,6 ou 7cm)	
103936	Brûleur sauteuse 50dm2	
168401	Brûleur sauteuse 75Aerodm2	
08785A	Vérin de basculement Sauteuse 50-80	
06552A	Electrovanne eau 2 voie	
180528	Kit clapet antipollution + filtre	
506116	Fin de course cuve Commutateur position sécurité	

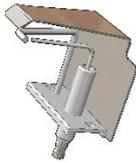
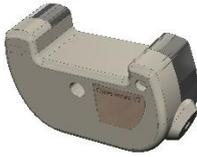
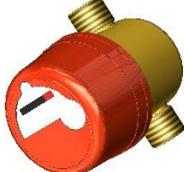
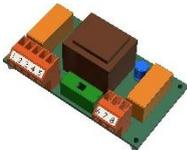
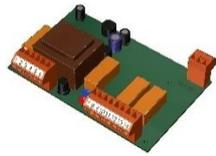
Code	Désignation	Visuel
172072	Bougie allumage / détection flamme	
09104A	Palier de cuve	
08786A	Boîtier de contrôle	
08787A	Câble de commande	
02161A	allumeur	
09103A	Emetteur d'impulsion	
08796A	Compteur d'eau	
08793A	Carte elect de commande bascule cuve	
08794A	Carte de commande d'impulsion	
08795A	Carte de régulation	
08783A	Sonde	

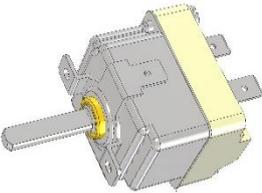
505852	Fin de course rejet		ELE0018	Bouton poussoir	
09099A	Doseur d'énergie		174004	Fil de bougie	
501146 07879A	Manette doseur Insert de manette		07890A	commutateur	
173640 173639 173641 173642	Voyant orange 230v Voyant rouge 230v Voyant blanc 230v Voyant vert 230v		203505	Rejet fixe Charvet bec court	
510147	Commutateur		07890A	Commutateur Basculement	
			506245	Thermostat régulation 0°- 300°C	



**OUVERTURE TOTALE DU COUVERCLE AVANT
DE BASCULER LA CUVE.**



**FULL OPENING OF THE LID PRIOR TO THE
TILTING THE TANK.**

Charvet ne pourra être tenu responsable de toutes détériorations dues à une mauvaise utilisation



PRO900

LES AUTHENTIQUES DE LA CUISSON

SAUTEUSE BASCULANTES

NOTICE D'UTILISATION



NOTICE D'INSTALLATION

FR_PRO900_G1SBE75-EL-AERO-REV. ---
Rédigé par LLA le 11/10/23
Révisé par --- le

APPLICABLE A :

V02964	V02972	V03014	V03012	

SOMMAIRE

INTRODUCTION _____ 1

1. AVANT-PROPOS _____	1
2. CONTACTS UTILES _____	1
3. GARANTIE _____	1
4. RESTRICTIONS D'USAGE _____	1
5. RECYCLAGE DE L'APPAREIL EN FIN DE VIE _____	1

UTILISATION _____ 2

1. AVERTISSEMENTS _____	2
2. PANNEAU DE COMMANDE _____	2
3. UTILISATION NORMALE _____	3
3.1. Basculement à manivelle Fig.7 _____	3
3.2. Basculement à vérin Fig.8 _____	3
3.3. Option sécurité de basculement de cuve Fig.10 _____	3
3.4. Option régulation par doseur d'énergie Fig.9 _____	3
4. TABLEAUX DE PANNES EVENTUELLES _____	4
5. MISE HORS SERVICE _____	4

NETTOYAGE & ENTRETIEN _____ 4

1. AVERTISSEMENTS _____	4
2. NETTOYAGE DES HABILLAGES _____	4
3. NETTOYAGE DU BRULEUR _____	4
4. NETTOYAGE DE LA CUVE _____	5



HISTORIQUE DES RÉVISIONS

Indice de révision	Auteur de la révision	Date de la révision	Nature de la révision

INTRODUCTION

1. AVANT-PROPOS

Nous vous remercions d'avoir choisi les équipements Charvet pour votre installation. Nos équipements sont conçus et fabriqués en France par nos équipes, engagées à la poursuite de cinq objectifs : La robustesse, la performance, l'hygiène, l'ergonomie, et la sécurité. Si toutefois, et malgré notre engagement et nos efforts, vous rencontriez un problème avec l'un de nos produits, notre service après-vente est à votre écoute.

2. CONTACTS UTILES

Pour toute information, ou demande d'ordre commerciale :

✉ info@charvet.fr

☎ +33 (0) 4 76 06 64 22

Pour toute demande d'assistance technique, notre SAV :

✉ sav@charvet-sa.fr

☎ +33 (0) 4 76 06 64 22

3. GARANTIE



INFORMATION

La garantie est portée sur le contrat de vente. Pour toute installation, ou intervention sous garantie, s'adresser à un revendeur agréé. Par ailleurs, nous vous rappelons que la garantie CHARVET ne couvre pas les détériorations imputables à une mauvaise installation, utilisation ou à un entretien inadéquat. Merci de bien vouloir lire cette notice dans son intégralité.

4. RESTRICTIONS D'USAGE



INFORMATION

Cet appareil ne doit être utilisé que par des personnes qualifiées. Il convient que l'installateur dispense une formation à l'utilisation de l'appareil à l'issue de l'installation. Cette formation doit donner lieu à la remise de la notice d'utilisation de l'appareil à l'utilisateur final.

La société CHARVET rappelle par ailleurs que ses appareils ne sont pas conçus pour être utilisés par des personnes aux capacités physiques, sensorielles, ou intellectuelles réduites, à moins que ces dernières soient sous la surveillance d'une personne engageant sa responsabilité et pouvant garantir leur sécurité.

5. RECYCLAGE DE L'APPAREIL EN FIN DE VIE



INFORMATION

Exclusivement pour la France :

Conformément au décret n°2014-928 du 19 Août 2014, relatif à l'élimination des déchets et équipements électriques et électroniques, la société Paul CHARVET assure l'organisation et le financement de la collecte et du traitement des EEEs professionnels mis sur le marché à partir du 13.08.2005. À ce titre, la société CHARVET adhère à ECOLOGIC, éco-organisme agréé par l'état.

Modalités de prise en charge :

En fin de vie, le matériel devra être palettisé et mis à disposition du transporteur sur un lieu accessible. Sauf circonstances exceptionnelles, le matériel ne devra pas avoir été démantelé, même partiellement. Dans le cas contraire, la société CHARVET se réserve le droit de refacturer les coûts de traitement et de prise en charge. Par ailleurs, toutes les demandes inférieures à 500 Kgs devront faire l'objet, soit d'un apport volontaire à un point de collecte, soit d'un enlèvement chez l'utilisateur final qui sera à sa charge en dessous de 500 Kgs.

Pour toute demande d'enlèvement :



www.e-dechet.com

+33 (0) 1 30 57 79 14



UTILISATION

1. AVERTISSEMENTS



AVERTISSEMENT

Cet appareil est conçu pour une utilisation professionnelle, Par conséquent, il doit être utilisé par du personnel qualifié, dans le cadre prévu et selon les instructions du présent document. Toute utilisation anormale de cet équipement pourrait avoir des conséquences sur son fonctionnement, mais aussi sur la sécurité des biens et des personnes.

Cet appareil est équipé de plusieurs organes de sécurité. En cas de dysfonctionnement, merci de mettre l'appareil hors alimentations (électricité, gaz, eau, ...) et contacter un installateur qualifié pour intervention.

- **Ne pas tenter de réparer un appareil défectueux par vous-même, en cas de dysfonctionnement, merci de consigner l'appareil (l'isoler de ses sources d'alimentation, et limiter son accès aux seules personnes habilitées), dans l'attente de l'intervention de l'installateur.**
- **Ne pas utiliser un appareil en cas de mise en sécurité de ce dernier, ne pas tenter de by-passer le/les dispositifs de sécurité de l'appareil.**
- **Ne jamais faire fonctionner un appareil, en particulier à vide, sans surveillance.**
- **Ce matériel doit être révisé à minima une fois par an par un installateur qualifié.**
- **Certaines pièces de cet appareil sont protégées par le fabricant, en cas de défaillance, il convient de faire intervenir l'installateur pour remplacement ou réparation.**

Ni la société CHARVET, ni la société d'installation, ne pourraient être tenues pour responsables des dégradations et/ou blessures consécutives à un mauvais entretien, une mauvaise utilisation, ou modification non-autorisée de cet appareil.



AVERTISSEMENT

L'ouverture du vérin ou du boîtier de contrôle **ANNULE TOUTES GARANTIES CONSTRUCTEURS.**

2. PANNEAU DE COMMANDE

<p>Fig.7</p>	<p>Fig.8</p>	<p>Fig.9</p>	<p>Fig.10</p>
<p>Basculement à vérin :</p>	<p>Basculement à vérin rejet fixe</p>	<p>Basculement vérin+ réarmement</p>	<p>Basculement vérin+réarmement + rejet fixe</p>

Nomenclature fig.7		Nomenclature fig.9	
Rep.	Désignation Basculement vérin	Rep.	Désignation Basculement vérin +réarmement
1	Voyant blanc présence tension	1	Voyant blanc présence tension
2	Commande de basculement	2	Commande de basculement
3	Voyant rouge défaut gaz	3	Bouton poussoir reset
4	Bouton poussoir reset	4	Bouton poussoir restart
5	Voyant ambre en chauffe	5	Voyant vert mise en service
6	Voyant vert mise en service	6	Manette doseur
7	Manette doseur	7	Voyant rouge défaut gaz
		8	Voyant rouge réarmement
		9	Voyant ambre en chauffe
Nomenclature fig.8		Nomenclature fig.10	
Rep.	Désignation Basculement vérin et rejet fixe	Rep.	Désignation basculement vérin+réarmement + rejet fixe
1	Voyant blanc présence tension	1	Voyant blanc présence tension
2	Commande de basculement	2	Commande de basculement
3	Commande d'eau chaude / Froide	3	Commande d'eau chaude / Froide
4	Bouton poussoir reset	4	Bouton poussoir reset
5	Voyant vert mise en service	5	Bouton poussoir restart
6	Manette doseur	6	Voyant vert mise en service
7	Voyant rouge défaut gaz	7	Manette doseur
8	Voyant ambre en chauffe	8	Voyant rouge défaut gaz
		9	Voyant rouge réarmement
		10	Voyant ambre en chauffe

3. UTILISATION NORMALE

- Pousser et tourner à fond la manette de commande du brûleur vers la gauche jusqu'au cran du robinet (index du volant en face de l'étincelle).
- En même temps agir sur le bouton poussoir d'allumage.
- Maintenir la manette appuyée pendant quelques secondes avant de relâcher la pression.
- La veilleuse doit rester allumer renouveler l'opération en cas d'échec.
- La veilleuse allumée, tourner la manette sur la gauche jusqu'à la position (index manette du volant en face de la grande flamme), le brûleur fonctionne à sa puissance.
- En tournant la position suivante (index de la manette en face de la petite flamme) on obtient le ralenti.

Utilisation avec doseur d'énergie :

- Après la mise en service de l'appareil, en position plein feu.
- Agir sur le doseur d'énergie pour un maintien en température selon le choix désiré.

3.1. Basculement à manivelle Fig.7

- Le basculement de la cuve s'effectue par la manivelle en façade, avec un réducteur à entraînement par chaîne.

3.2. Basculement à vérin Fig.8

- Le basculement de la cuve s'effectue par un commutateur de montée descente avec vérin électrique.

3.3. Option sécurité de basculement de cuve Fig.10

- Cette option comprend un microcontact de fin de course n'autorisant la mise en chauffe que lorsque la cuve est en butée en position cuisson.

3.4. Option régulation par doseur d'énergie Fig.9

- Régulation de la chauffe par doseur d'énergie de 0 à 100%.
- Cette option inclus également la sécurité de basculement par microcontact détectant le basculement de la cuve.
- La sécurité de surchauffe par thermostat 300° à réarmement automatique.
- Ces trois organes agissent sur une électrovanne gaz coupant l'alimentation du brûleur.
 - L'alimentation est alors rétablie automatiquement aussitôt que nécessaire.



4. TABLEAUX DE PANNES EVENTUELLES

Cas de panne	Causes probables
Manque de chauffe	-Obturation des sorties des brûleurs, injecteurs -Pression du réseau de gaz non conforme -Injecteurs mal calibrés
Allumage défectueux	-Encrassement des orifices de veilleuse -Encrassement des thermocouples (partie sensible) -Armeture des thermocouples difficile, débit des veilleuses, positionnement, poussée sur la manette de commande insuffisante -Allumeur électrique défectueux

- Prévenir votre installateur pour remplacer les organes de commandes défectueux en vue d'une prochaine utilisation.
-  Seul un électricien habilité peut remplacer les transformateurs d'allumage.
- Toutes responsabilités du constructeur et de l'installateur ne sauraient être mises en causes si l'opérateur ne fait la demande d'intervention suite à ces dysfonctionnements.

5. MISE HORS SERVICE

- Ramener les manettes sur la position « 0 » arrêt.
- En fin de journée couper l'alimentation gaz ou électrique du réseau.



OUVERTURE TOTALE DU COUVERCLE AVANT DE BASCULER LA CUVE.



FULL OPENING OF THE LID PRIOR TO THE TILTING THE TANK.

Charvet ne pourra être tenu responsable de toutes détériorations dues à une mauvaise utilisation

NETTOYAGE & ENTRETIEN

1. AVERTISSEMENTS



AVERTISSEMENT

Avant de procéder au nettoyage de l'appareil, veiller à ce que la température des éléments à manipuler soit supportable ou vous équiper de protections adaptées.
Préférer nettoyer et entretenir cet équipement après l'avoir mis hors tension.
Cet appareil ne doit pas être nettoyé aux moyens de projections d'eau, de jets d'eau sous pression ou de vapeur d'eau.
L'utilisation d'eau de javel et/ou acide, même très dilués, est absolument proscrite.



AVERTISSEMENT

Pour les sauteuses à basculement électrique, veillez à ne surtout pas exposer le vérin électrique à l'eau.

2. NETTOYAGE DES HABILLAGES

Le nettoyage des habillages sera réalisé au moyen d'une éponge imbibée d'eau savonneuse ou d'un produit détergent neutre.
Utiliser un chiffon sec et propre pour le séchage, puis passer un chiffon gras sur les surfaces après séchage afin de conserver l'aspect du matériel dans le temps.

3. NETTOYAGE DU BRULEUR

Si un nettoyage de brûleur devient nécessaire, faire appel à votre installateur.



Il est proscrit de nettoyer le brûleur avec de l'eau.

4. NETTOYAGE DE LA CUVE

Le nettoyage de la cuve peut être réalisé selon le même protocole que les habillages en acier inoxydable (voir paragraphe 2 ci-dessus). Il est également possible de procéder à un détrempage en cas de salissure incrustées. Dans ce cas merci de bien rincer la cuve afin d'éliminer tout dépôt de sel évitant ainsi un risque de piqûre de l'acier inoxydable.



CET APPAREIL NE DOIT PAS ETRE NETTOYE AU MOYEN
DE PROJECTIONS D'EAU, DE JETS D'EAU SOUS PRESSION
OU PAR UN APPAREIL A VAPEUR.
S'ASSURER DE LA MISE HORS TENSION DE L'APPAREIL.

PIÈCES DE PREMIÈRE NÉCESSITÉ

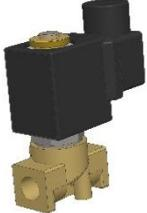
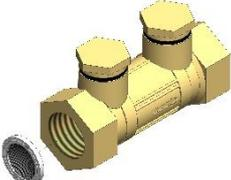
Code	Désignation	Visuel
508267	Vanne gaz	
508266	Boitier électrique d'allumage	
168259	Charnière complète	
04118A	Ressort de charnière	
168258	Talon de charnière (4,6 ou 7cm)	
103936	Brûleur sauteuse 50dm2	
168401	Brûleur sauteuse 75Aerodm2	
08785A	Vérin de basculement Sauteuse 50-80	
06552A	Electrovanne eau 2 voie	
507649	Electrovanne gaz	
180528	Kit clapet antipollution + filtre	

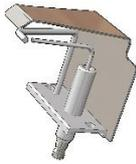
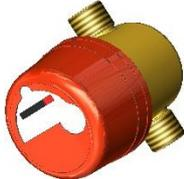
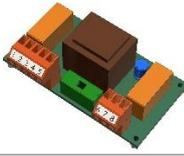
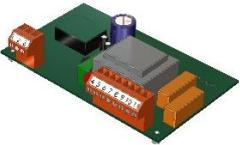
Code	Désignation	Visuel
172072	Bougie allumage / détection flamme	
09104A	Palier de cuve	
08786A	Boitier de contrôle	
08787A	Câble de commande	
02161A	allumeur	
09103A	Emetteur d'impulsion	
08796A	Compteur d'eau	
08793A	Carte elect de commande bascule cuve	
08794A	Carte de commande d'impulsion	
08795A	Carte de régulation	
08783A	Sonde	

506116	Fin de course cuve Commutateur position sécurité		ELE0018	Bouton poussoir	
505852	Fin de course rejet		174004	Fil de bougie	
09099A	Doseur d'énergie		07890A	commutateur	
501146 07879A	Manette doseur Insert de manette		203505	Rejet fixe Charvet bec court	
173640 173639 173641 173642	Voyant orange 230v Voyant rouge 230v Voyant blanc 230v Voyant vert 230v		07890A	Commutateur Basculement	
510147	Commutateur		506245	Thermostat régulation 0°- 300°C	