

## SAUTEUSE 80 dm<sup>2</sup>

## BASCULEMENT A VERIN

### DESCRIPTIF GÉNÉRAL

- Châssis :  
Châssis porteur en acier inox AISI 304, épaisseur 15 à 30/10, assemblé par soudures électriques haute intensité.

- Dessus :  
Dessus (encadrement) en acier inox AISI 304, épaisseur 30/10, avec bord tombé avant de 55 mm avec contrepli.

- Pieds :  
Pieds hauteur 400 mm, réglable ( 0 / + 40 ) en tube acier inox AISI 304 diamètre 76 mm avec embases réglables .

Débit Gaz Nat G20/20 :	<b>4,43 m3/h</b>
------------------------	------------------

Débit Gaz Propane G31/37 :	<b>3,26 kg/h</b>
----------------------------	------------------

RÉFÉRENCE : **G1SBE80I**



### DESCRIPTIF DE L'APPAREIL

- Dimensions (mm): L:1500 x P:1000 x H:900

- Sauteuse:

- . Cuve de 80 dm<sup>2</sup> : cuve en acier inox 18-10, fond épaisseur 10 mm, virolle épaisseur 25/10 avec face avant en biseau à large bec verseur intégré
- . Côtes intérieures (mm): L : 1210 x P : 680 x H : 250
- . Couverture en acier inox 18-10, épaisseur 15/10 avec charnières à ressort(s) inox pour maintien "ouvert", et poignée en tube inox 18-10
- . Basculement électrique entraînant l'axe de la cuve - micro-contact de sécurité au basculement .

- Chauffage:

- . Brûleur multi-rampes puissance 41,9 kW en acier émaillé avec veilleuse et thermocouple de sécurité
- . Robinet "allumage-plein feu-ralenti" à rattrapage de jeu
- . Allumage électrique par bougie à train d'étincelles alimentée par transformateur 1~230V+T
- . Commandé par bouton poussoir (allumage manuel toujours possible) .

- Robinetterie montée :

- . 1 mélangeur 2 trous 3/4" - bec mobile 360°
- . Entre-axes: 120 mm - têtes 1/4 de tour - col de cygne longueur 400 mm.













Attention : si mètres basse 2 mètres obligatoires.

CODE	DIMENSIONS	ALIMENTATION	PUISSANCE	POIDS
<b>V02944</b>	1500 x 1000 x 900 mm	1-230V+T	41,9 kW	-

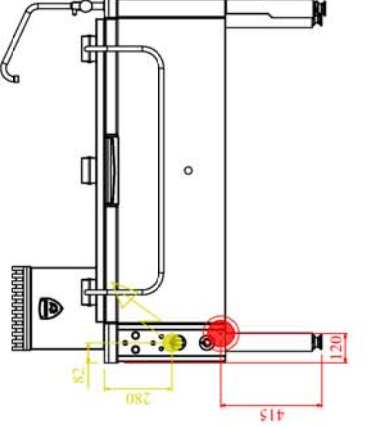
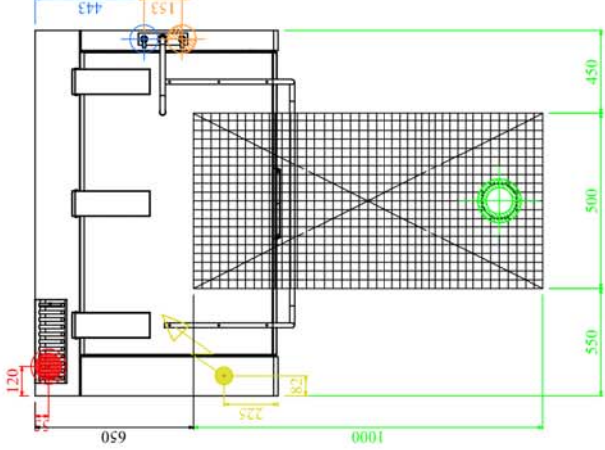
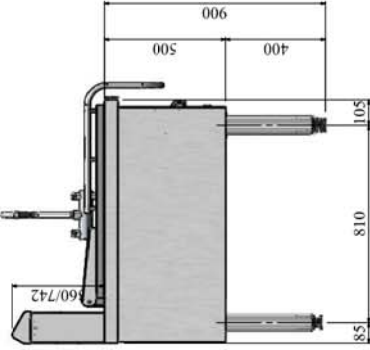
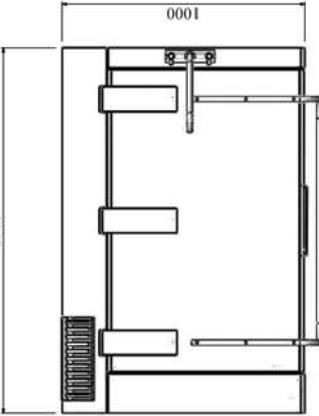
OTPTIONS	CODE
Cuve à Fond bi-métal 10 mm	V02045
Régulation par doseur d'énergie 1-230V+T/0,008 kW	Include
Sécurité au basculement de la cuve (arrêt de la chauffe)	Include
Couvercle équilibré toutes positions	V01197
Relevage automatique des paniers à commande électrique	V02692
Douchette de lavage (avec flexible et enrouleur automatique)	V02693
Egouttoir inox amovible (impérativement monté en usine)	V02494
Dos inox monté en usine	V01291
-	-
-	-

ACCESSOIRES	CODE
Mélangeur ef/ec diamètre : 20 x 27 Bec mobile 360° L : 400 mm	Inclus
Adaptateur bain-marie GN (bac(s) non fourni(s))	V01159
-	-



 <p>Connexion gaz Gas connection Gasanschluss Conexión gas</p>	 <p>Connexion électrique Electric connection Elektrische Verbindung Conexión eléctrica</p>	 <p>Options Optionen Aufanlage Opciones</p>	 <p>Connexion eau froide Cold water connection Kaltwasseranschluss Conexión agua fría</p>	 <p>Connexion eau chaude Hot water connection Warmwasseranschluss Conexión agua caliente</p>	 <p>Connexion eau adoucie Softened water connection ≤ 3bars-t.h...7°F Wasserzulauf (gefiltertes wasser ≤ bars-ab; 7°GH) Conexión agua blanda ≤ 3 bars-t.h...7°F</p>	 <p>Écoulement eaux usées sewage outflow wasserablauf desagüe</p>
				<p>V02944 AEROGAM1500G1SBM801</p>	 <p>Ø15x21 (1/2")</p>  <p>1~230V + PE Ø1.50mm<sup>2</sup></p>  <p>Ø15x21 (1/2")</p>  <p>Ø15x21 (1/2")</p>  <p>Ø100</p>	

uisss

Charvet se réserve le droit de modifier les caractéristiques techniques de ses matériels sans préavis.

