



# PRO1000

## SIMPLE-SERVICE BRÛLEUR PAËLLA SUR FOUR GAZ GN(600\*800) V02793 PRO800C-G1FP



### Identité Produit

LxPxH (mm) : 1000 x 1000 x 900  
Puissance : 24 + 14 kW  
Option-volt/Kw: 1-230V +T / 0.002Kw



référence : PRO1000

caractéristiques de construction

- **chassis :**  
chassis porteur en acier inox 18-10, épaisseur 15 à 30/10, assemblé par soudures électriques haute intensité.
- **dessus :**  
dessus (encadrement) en acier inox 18-10, épaisseur 30/10, avec bord tombé avant de 55 mm avec contrepli.
- **pieds :**  
pieds hauteur 200 mm, en tube acier inox 18-10, diamètre 60 mm avec embases réglables. (0/+ 30)

### Débit : PRO800C-G1FP (brûleur paëlla)

Gaz naturel - G20-20: 4.02 m<sup>3</sup>/h  
Gaz propane - G31-37: 2.95 kg/h

référence : PRO1000C-G1FP

### dessus :

- . 1 ensemble 600\*600mm de 1 feu paëlla en fonte, tête laiton amovible et acier/inox (hexagonaux) de 24Kw.
- . sécurité par thermocouples indépendants sur chaque brûleur avec allumage électrique
- . tiroir de propreté en acier inox 18-10.
- . grilles en acier ou fonte
- . raccordement gaz: filetage 1/2" male ou (diamètre supérieur sur rampe d'alimentation générale en fonction de la composition de l'ensemble).

### soubassement four statique gaz :

- . four de dimensions : L: 600 x P: 800 x H: 300 mm
- . brûleur de type "H" en acier émaillé, puissance : 14 kW avec veilleuse et sécurité par thermocouple
- . robinet "arrêt-allumage-sécurité" et thermostat de réglage 50-300 °C
- . sole acier épaisseur : 6 mm - moufle en acier inox avec isolation haute densité
- . flasques amovibles en acier émaillé à 3 niveaux de glissières espacés de 70 mm
- . porte et contre-porte en acier inox 18-10, avec isolation - poignée en acier émaillé sur supports en aluminium (écartement et coupure thermique)

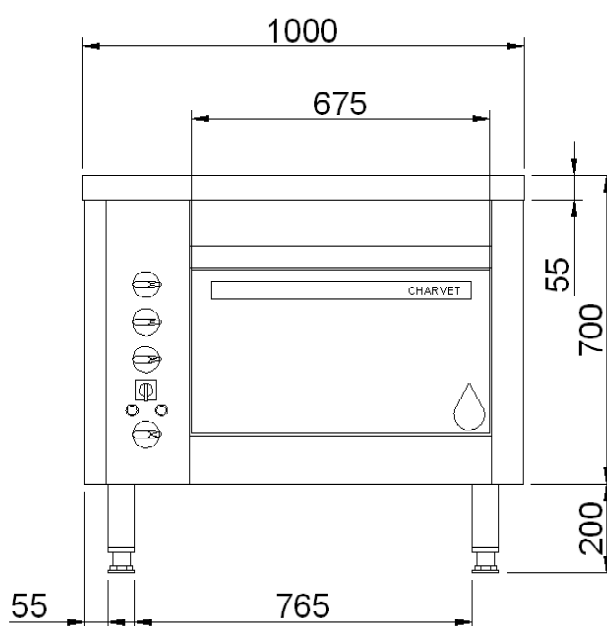
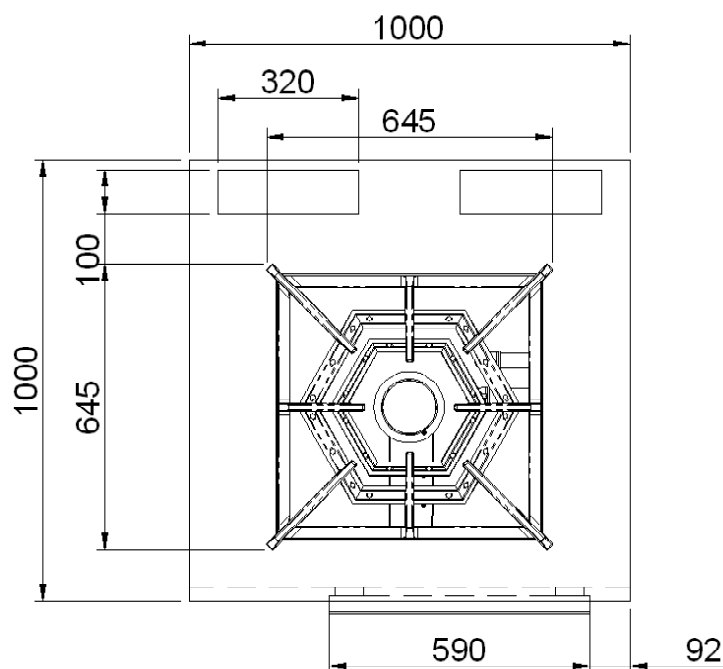

V02793/  
1/01/2009



Informations indicatives, et susceptibles de modifications sans préavis pour amélioration des produits.

Photographies et représentation graphiques non contractuelles.

## **CHARVET - 38850 CHARAVINES - France**

**1170, rue principale - BP 3 - Tél. 0 476 066 422 (+) - Fax 0 476 557 875  
e-mail: [info@charvet.fr](mailto:info@charvet.fr) - [www.charvet.fr](http://www.charvet.fr)**

**S.A. au capital de 306 621 € - CCP GRENOBLE 398-09B - SIRET 553 620 105 00013 - APE 295 E  
N°ident.T.V.A. : FR40553620105 - 553 620 105 R.C. BOURGOIN**