



# AEROGAM

## SAUTEUSE

### BASCULEMENT ELECTRIQUE Cuve : 85dm<sup>2</sup>



#### V02689 AEROGAM1000E1SBEL85I

#### Identité Produit

LxPxH (mm) : 2000 x 1000 x 900

Puissance : 30 kW

Option-volt/Kw: 3~400 V + N +T



référence : AEROGAM1000

caractéristiques de construction

#### -chassis :

chassis porteur en acier inox 18-10, épaisseur 15 à 30/10, assemblé par soudures électriques haute intensité.  
hauteur du corps de l'appareil : 500 mm

#### -dessus :

dessus (encadrement) en acier inox 18-10, épaisseur 30/10, avec bord tombé avant de 55 mm avec contrepli.

#### -pieds :

pieds hauteur 400 mm, réglable (0/+40) en tube acier inox 18-10 diamètre 60 mm avec embases réglables.

référence : AEROGAM1000E1SBEL85I

#### Sauteuse:

Cuve 85dm<sup>2</sup>: acier inox 18-10, fond épaisseur: 10mm  
virole épaisseur: 25/10 avec face avant en biseau à large bec verseur intégré.  
côtes intérieures (mm): 1345 \* 630 \* 255mm  
couvercle en acier inox 18-10 épaisseur: 15/10 assisté par vérin  
basculement de la cuve électrique assisté par un vérin électrique.

#### Chauffage:

6 résistance de chacune 5KW alimenté en monophasé 230V solidaire de la cuve lors du basculement, régulé par une carte thermostatique.

#### Robinetterie:

1 mélangeur EF/EC (20\*27) - entre-axes: 120mm et bec mobile.  
coté gauche bec verseur intégré à la cuve eau chaude eau froide assisté d'un compteur d'eau volumétrique

#### Options:

- . fond bi-métal inox 18/10 acier
- . doseur volumétrique ef+ec
- . relevage automatique des paniers
- . douchette de lavage
- . égouttoir amovible

#### Accessoires:

- . panier à pâtes (gn1/1)

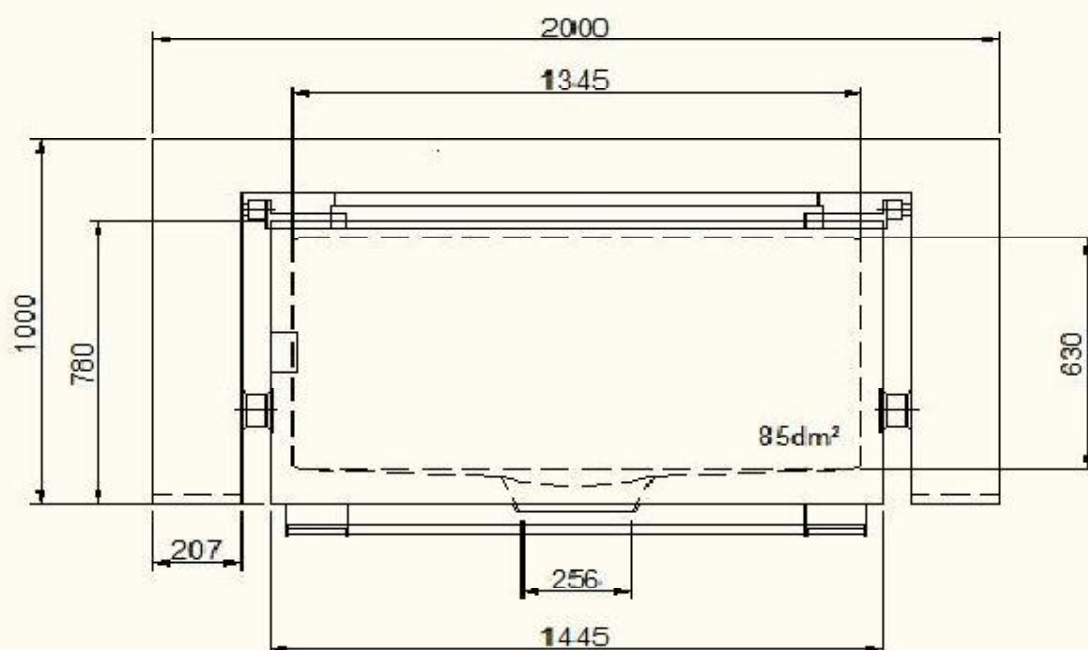

V02689/  
1/01/2009



Informations indicatives, et susceptibles de modifications sans préavis pour amélioration des produits.  
Photographies et représentation graphiques non contractuelles.

## **CHARVET - 38850 CHARAVINES - France**

**1170, rue principale - BP 3 - Tél. 0 476 066 422 (+) - Fax 0 476 557 875  
e-mail: [info@charvet.fr](mailto:info@charvet.fr) - [www.charvet.fr](http://www.charvet.fr)**

S.A. au capital de 306 621 € - CCP GRENOBLE 398-99B - SIRET 553 620 105 00013 - APE 295 E  
N°Ident.T.V.A. : FR40553620105 - 553 620 105 R.C. BOURGOIN