

## 60 Litres

### DESCRIPTIF GÉNÉRAL

Chassis :  
Chassis porteur en acier inox AISI 304, épaisseur 15 à 30/10, assemblé par soudures électriques haute intensité.

- Dessus :  
Dessus (encadrement) en inox AISI 304, épaisseur 30/10, avec bord tombé avant de 55 mm et contrepli.

- Pieds :  
Pieds hauteur 200 mm, en tube acier inox AISI 304, diamètre 60 mm avec embases réglables. (0 / + 30).

Débit Gaz Nat G20/20 :	1,22 m <sup>3</sup> /h
------------------------	------------------------

Débit Gaz Propane G31/37 :	0,9 Kg/h
----------------------------	----------

**RÉFÉRENCE : 1/2G1MF60CD**



### DESCRIPTIF DE L'APPAREIL

Dimensions (mm) : L 425 x P 800 x H 900.

- Construction :
  - . Cuve 60L inox AISI304 chaudière (dim. int. en mm : L 305 x P 500 x H 400) ép. 20/10, fond de cuve inox AISI316L, angles verticaux et horizontaux arrondis, fond penté, crépine inox amovible, robinet de vidange bronze chromé avec poignée rabattable en façade.
  - . Couvercle inox AISI304 ép. 15/10 avec charnière à ressort pour maintien ouvert et levier de manoeuvre en tube avec poignée isolante.
  - . Chauffage par brûleur multi-rampes (3) acier émaillé avec veilleuse et thermocouple de sécurité commandé par robinet gaz à rattrapage de jeu type "arrêt / allumage / plein feu / ralenti".
  - . Allumage électrique par train d'étincelles commandé par bouton poussoir en façade (allumage manuel toujours possible).













- Puissance : 11.6kW gaz + 0.02kW en 1/230V+T.

CODE	DIMENSIONS	ALIMENTATION	PUISSANCE	POIDS
<b>V01637</b>	425 X 800 X 900 mm	1-230V+T	11,6 kW Gaz 0,02 kW Elec	85 kg

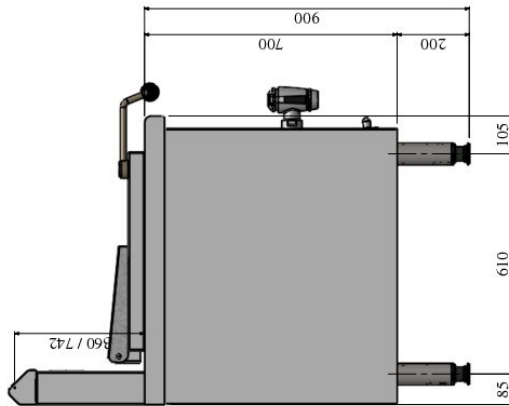
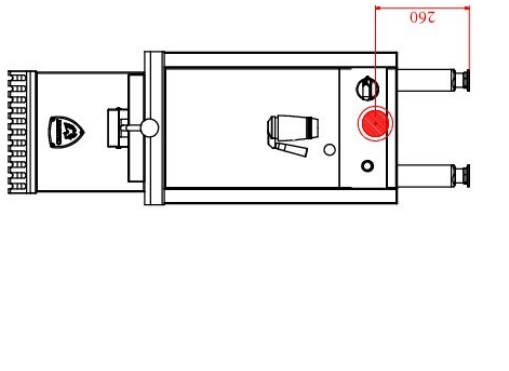
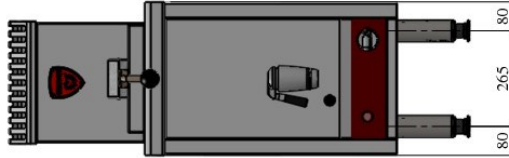
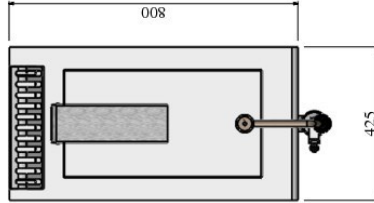
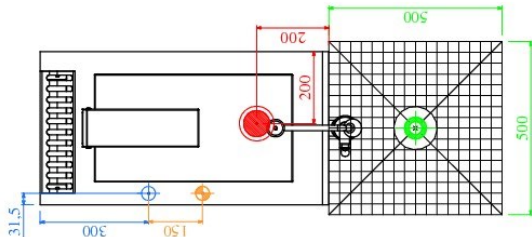
OPTIONS	CODE
Cuve complète en acier inox 316 L	V01433
Regulation par thermostat à bulbe	V01297
Sécurité de surchauffe	V01298
Couvercle équilibré	V01177
Dos inox monté en usine	V01181
Plinthe inox clipsée sur pieds	V01186
-	-
-	-
-	-
-	-

ACCESSOIRES	CODE
Mélangeur ef/ec 15x21 (360°)	V00561
Mélangeur ef/ec 15x21 (180°)	V01651
Perçement seul pour robinetterie	V01292



 <p>Connexion gaz Gas connection Gasanschluss Conexión gas</p>	 <p>Connexion électrique Electric connection Elektrische Verbindung Conexión eléctrica</p>	 <p>Options Options Aufträge Opciones</p>	 <p>Connexion eau froide Cold water connection Kaltwasseranschluss Conexión agua fría</p>	 <p>Connexion eau chaude Hot water connection Warmwasseranschluss Conexión agua caliente</p>	 <p>Connexion eau adoucie ≤ 3bars-t.h...7°F Softened water connection ≤ 3bars-7°F Wasserzulauf (gefiltertes wasser ≤ bars-ab; 7°GH) Conexión agua blanda ≤ 3 bars-t.h...7°F</p>	 <p>Écoulement eaux usées sewage outflow wasserablauf desagüe</p>	
							
		 <ul style="list-style-type: none"> <li> Ø 15x21 (1/2")</li> <li> 1 ~230V + PE Ø 1.50mm<sup>2</sup></li> <li> Ø 15x21 (1/2")</li> <li> Ø 15x21 (1/2")</li> <li> Ø 100 mm</li> </ul>					
<p><b>V01637</b> PRO800-1/2GIMF60CD</p>							

Charvet se réserve le droit de modifier les caractéristiques techniques de ses matériels sans préavis.

