



AEROGAM

MARMITE

BAIN-MARIE A EAU CAPACITE : 150 L

V01436 AEROGAM1500EMB150BME/C



Identité Produit

LxPxH (mm) : 1500 x 1000 / 1340 x 900

Puissance : 18 kW

Option -volt/Kw : 3~400V + T

référence : AEROGAM1000

caractéristiques de construction

-chassis :

chassis porteur en acier inox 18-10, épaisseur 15 à 30/10, assemblé par soudures électriques haute intensité.

-dessus :

dessus (encadrement) en acier inox 18-10, épaisseur 30/10, avec bord tombé avant de 55 mm avec contrepl.

-pieds :

pieds hauteur 400 mm, réglable (0/+40) en tube acier inox 18-10 diamètre 60 mm avec embases réglables.

référence : AEROGAM1500E1MB150BME/C

marmite & double enveloppe :

- . cuve cylindrique - capacité : 150 litres à panache
- . chaudironnée acier inox 316L épaisseur 30/10, angles horizontaux arrondis, fond bombé et penté, bec verseur intégré, grille de retenue amovible et crépine amovible en acier inox 18-10
- . côtes intérieur (mm) : diamètre : 630 x H : 530
- . robinet de vidange en façade (à 45° droite) avec poignée rabattable
- . couvercle acier inox 18-10 épaisseur 15/10, avec charnières équilibrées système ECHTERMANN et poignée tube inox 18-10

.double enveloppe :

- . cuve externe acier inox 18-10 épaisseur : 30/10
- . remplissage et mise à niveau automatique, groupe de sécurité (manomètre et soupape de sécurité) et pressostat de sécurité
- . vanne de vidange
- . basculement manuel par volant et micro-contact de sécurité au basculement

chauffage :

- . thermoplongeurs blindés, puissance : 18 kW, tension : 3~400V+T
- . pilotage par doseur d'énergie (0 - 100%), position arrêt et voyant de signalisation
- . thermostat de sécurité

robinetterie :

- . 1 mélangeur EF/EC (20x27) - entre-axes : 120 mm et bec mobile
- . col de cygne longueur : 400 mm x hauteur : 300 mm, orientable sur 360°

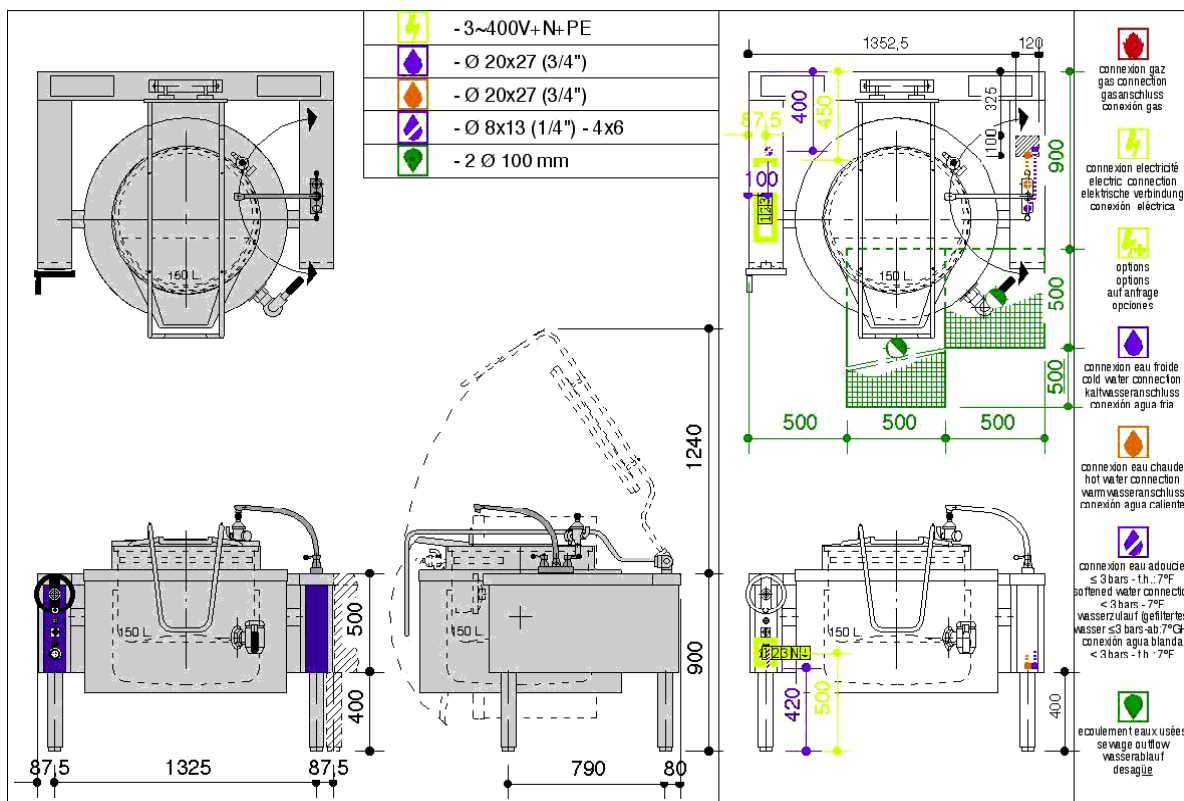

V01436/
1/01/2004

STRUCTURE					
<ul style="list-style-type: none"> ● chassis ● habillages latéraux ● habillages façade ☐ habillage complet dos ● dessus ● panneau de commande 	<ul style="list-style-type: none"> inox 18-10 inox 18-10 inox 18-10 inox 18-10 inox 18-10 acier émaillé 	<ul style="list-style-type: none"> épaisseur : 15 à 30/10 épaisseur : 10/10 épaisseur : 10/10 épaisseur : 10/10 épaisseur : 30/10 épaisseur : 15/10 	possible en inox, sur demande	V01291	
PIETEMENT STANDARD					
<ul style="list-style-type: none"> ● 4 pieds standards haut. 400 mm ● embases 	<ul style="list-style-type: none"> inox 18-10 inox 	<ul style="list-style-type: none"> tube diam. 60 mm réglable : 0 / + 40 mm 			
CUVE FOND PENTE					
<ul style="list-style-type: none"> ● type de construction ● panache ● virole ● fond penté ● cuve produits acides / salins (cuve complete) ● crépine amovible ● isolation devant / cotés ● vidange en façade 	<ul style="list-style-type: none"> chaudronnée inox 316 L inox 316 L inox 316 L inox 316 L inox 18-10 perforé laine d'isolation haute température robinet en bronze chromé 	<ul style="list-style-type: none"> épaisseur : 30/10 épaisseur : 30/10 épaisseur : 30/10 idem base épaisseur : 15/10 épaisseur : 25 mm boisseau tournant & poignée rabattable 	<ul style="list-style-type: none"> angles verticaux r : 15 mm angles horizontaux r : 15 mm trous diam. 1,5 mm - entre-axes : 5 mm 		
BAIN MARIE A EAU					
<ul style="list-style-type: none"> ● enveloppe ● isolation devant / cotés ● doigt de gant pour sonde ● fluide préconisé ● remplissage et vidange ● indicateur de niveau ● sécurité 	<ul style="list-style-type: none"> construction identique à la cuve laine d'isolation haute température inox 18-10 eau adoucie robinet laiton à 3 voies tube de niveau en pïrex groupe de sécurité chromé 	<ul style="list-style-type: none"> épaisseur : 25 mm diam. Interieur : 8 mm pression : 3 bars visible en façade diam. 15x21 (1/2") 	<ul style="list-style-type: none"> nombre : 2 (+) clapet anti-retour soupape et manomètre 		
ACCESSOIRES					
<ul style="list-style-type: none"> ● mélangeur à bec orientable 360 ° ☐ émulseur anti-monte lait ☐ cône de vidange droit (nous consulter) ☐ cône de vidange décentré (nous consulter) 	<ul style="list-style-type: none"> CHAVONNET inox 18-10 inox 18-10 inox 18-10 	<ul style="list-style-type: none"> bec L : 300 x H :240 mm épaisseur : 15/10 épaisseur : 10/10 tube diam. 90 	<ul style="list-style-type: none"> têtes à croisillons SIGNA -- NOUS CONSULTER -- diam : 130 mm / H : 320 mm décentrage maxi : 500 mm 	04201A 06729A	
COUVERCLE					
<ul style="list-style-type: none"> ● paroi ● récupération des condensats ● levier de manœuvre ● charnières et habillages ● charnières équilibrées ● isolation ● paroi externe 	<ul style="list-style-type: none"> inox 316 L profil anti-gouttes sur la périphérie inox 18-10 inox 316 L systeme ECHTERNAMM laine d'isolation haute température inox 316 L 	<ul style="list-style-type: none"> épaisseur : 15/10 tube rond diam. 20 mm épaisseur : 15/10 épaisseur : 25 mm épaisseur : 15-10 	<ul style="list-style-type: none"> avec ressorts inox couvercle doublé - isolé 		
CHAUFFAGE ELEC					
<ul style="list-style-type: none"> ● résistances ● tension ● puissance ● commande ● régulation ● sécurité ● remplissage auto. et mise a niveau constant ● signalisation 	<ul style="list-style-type: none"> acier inox commutateur arrêt - marche doseur de puissance horaire par thermostat à bulbe voyant "sous tension" et" régulation" 	<ul style="list-style-type: none"> thermoplongeurs amovibles 3~400 V + T 18 kW sélection : 0-100% préréglé à 110°C 1~230V + T 			



Informations indicatives, et susceptibles de modifications sans préavis pour amélioration des produits.
Photographies et représentation graphiques non contractuelles.

CHARVET - 38850 CHARAVINES - France

1170, rue principale - BP 3 - Tél. 0 476 066 422 (+) - Fax 0 476 557 875
e-mail: info@charvet.fr - www.charvet.fr

S.A. au capital de 306 621 € - CCP GRENOBLE 398-99B - SIRET 553 620 105 00013 - APE 295 E
N°Ident.T.V.A. : FR40553620105 - 553 620 105 R.C. BOURGOIN